

BECKETT SUBMERSIBLE UTILITY PUMPS

OWNER'S MANUAL

Models: IPC13A & IPC13AT

BE SURE TO READ AND SAVE THIS MANUAL FOR FUTURE REFERENCE.

Beckett Pumps are carefully inspected and tested to ensure both safety and operating performance. However, failure to follow the instructions in this manual may result in pump damage and/or serious injury.

CAUTION: Read all instructions carefully before starting the installation.

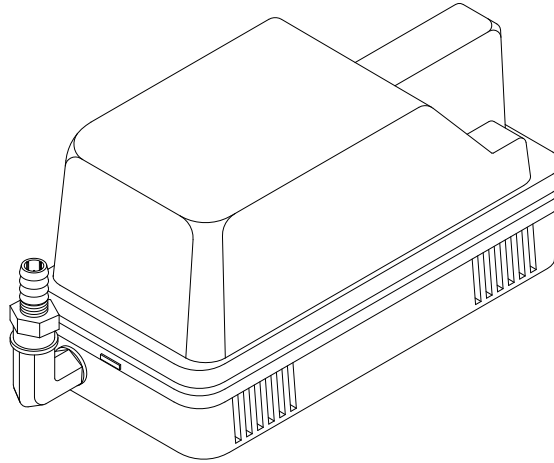

WARNING

- This pump is supplied with a 3-prong type attachment plug.
- To reduce the risk of electric shock, install only on a circuit protected by a ground-fault circuit-interrupter (GFCI).
- The pump is to be installed in accordance with state and local codes and that installation and servicing shall be conducted by a qualified person.
- Do not remove the grounding conductor.
- Do not connect to any voltage other than that shown on the pump.
- Do not pump any flammable liquids.
- This pump has not been tested nor approved for use in air conditioning plenums or other air handling compartments.

INTRODUCTION

The Beckett IPC13A has been designed for a variety of applications where reliable, automatic pump operation is required. Because the motor and all electrical components are completely encapsulated in epoxy, the unit can be totally submerged and can be operated in any position, provided the Diaphragm Cover is submerged.

A built-in pressure sensitive switch controls the IPC13A by turning the unit on when the water level reaches a maximum of 1.7" and turning it off when the level falls to a minimum of .7". These measurements will be different if the pump is operated in any position other than upright with the filter screen facing down.

The model IPC13AT is identical to the IPC13A, except that is supplied with 20 feet of 3/8" vinyl tubing, a remote Safety Float Switch, and a molded plastic sump tank. Both pump models include a 1/4" N.P.T. female elbow and a plastic check valve to prevent water from draining back into the pump after it has turned off.

CAUTION: This pump has been evaluated for use with water only.

OPERATION

CONDENSATION REMOVAL

Attach the 3/8" barbed check valve to the 1/4" N.P.T. elbow, and attach this assembly to the pump's discharge. BE CAREFUL NOT TO OVER-TIGHTEN.

Place the pump in the sump tank or other suitable container as close as possible to the air conditioning drip pan. Be sure the top of the drip pan is at least 2" above the bottom of the pump.

Using 3/8" vinyl tubing, run the discharge up to the minimum distance required, being sure not to exceed 90% of the "SHUT-OFF" height shown in the performance chart. If possible, slant the horizontal run down slightly to gain the benefit of gravity.

If this pump is installed directly in the air conditioning drip pan, be sure the pan is at least 2" deep and the pump is in the lowest part of the pan.

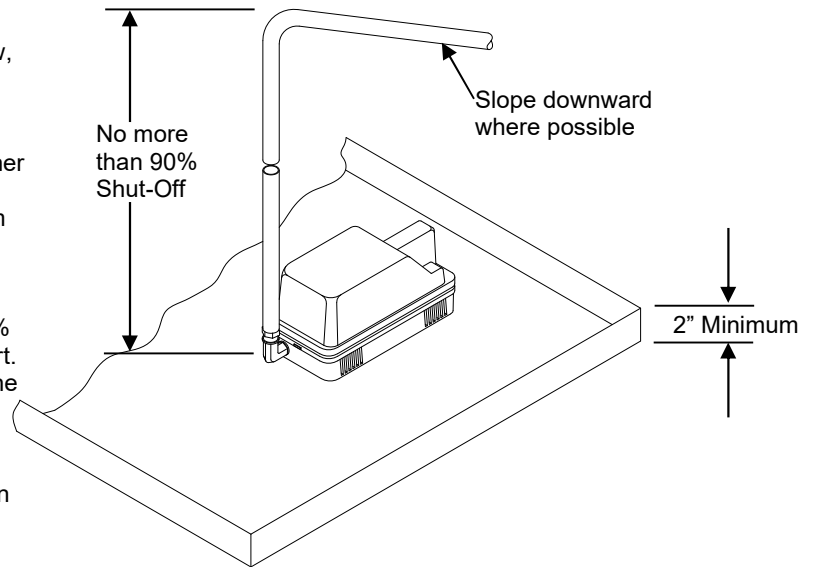

DE-WATERING

When the IPC13A is used for general pumping jobs such as draining flooded areas, or whenever maximum flow is desired, do not use the check valve. Instead attach 1/2" vinyl tubing directly to the discharge of the pump and secure the connection with a hose clamp.

If the pump is to be used on a dirty or sandy surface, raise it slightly to prevent dirt or debris from contacting the intake area. Using the pump outdoors may require more frequent cleaning of the filter screen and impeller area. See instructions for cleaning in MAINTENANCE. TYPICAL PERFORMANCE ±10%

PERFORMANCE

The performance of a pump is measured by its FLOW and its LIFT. In the following chart, the FLOW is expressed in Gallons Per Hour (GPH) and LIFT is expressed in Feet above the surface of the water. Measurements were taken at 115 volts using 3/8" vinyl tubing.

	TYPICAL PERFORMANCE ±10%						
	GALLONS PER HOUR AT:						SHUT OFF FEET
	1'	2'	4'	6'	8'	10'	
WITH CHECK VALVE	77	74	65	57	45	33	12'
NO CHECK VALVE	260	252	221	198	174	111	12'

"Shut-Off" is the maximum height the pump will lift water. At the "Shut-Off" point there will be no water flow.

If less flow is desired, restrict the discharge of the pump. **DO NOT** restrict the intake of the pump as damage to the motor and seal may occur.

FLOAT SWITCH INSTALLATION

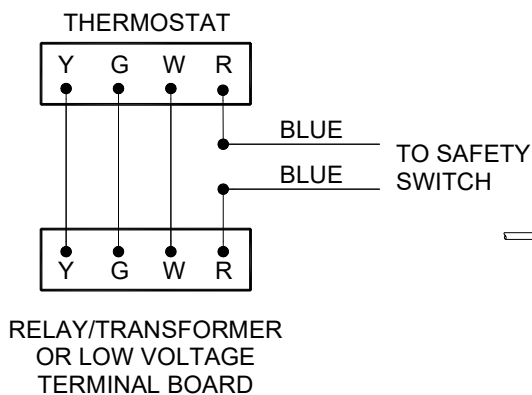

The Safety Float Switch may be used to provide additional protection against flooded drip pans by shutting-off the system that is producing the water or condensation in the event the pan floods, the pump's discharge becomes clogged, or other malfunction occurs. The switch may be wired to the thermostat circuit or it may be wired to any auxiliary alarm or other warning device.

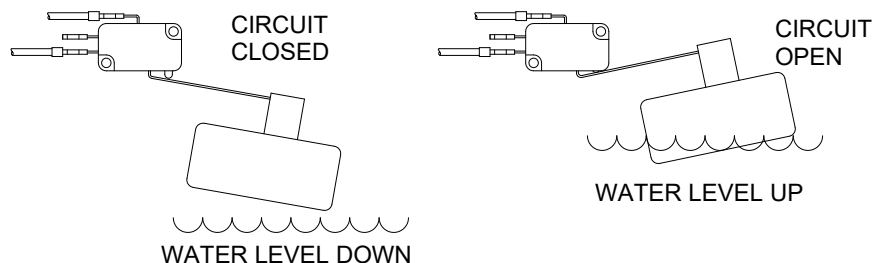

FLOAT SWITCH INSTALLATION – continued

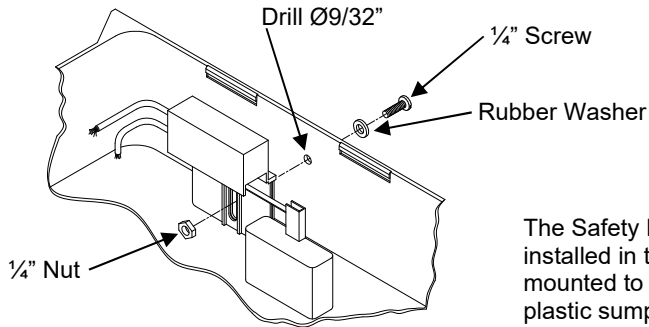

The Safety Float Switch may be installed in the drip pan or it may be mounted to the side of the molded plastic sump tank, as shown.

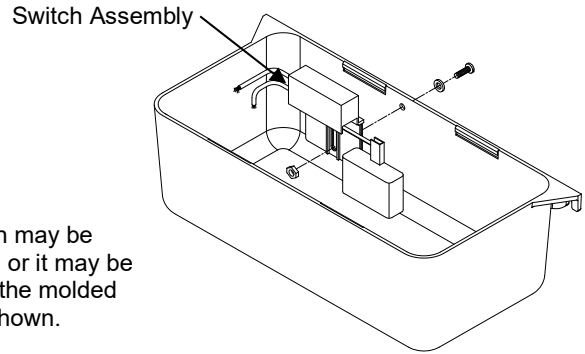

WARNING: ⚠ Risk of electric shock, the remote Safety Float Switch is not submersible and should be connected only to an N.E.C. Class II circuit of not more than 30 volts.

MAINTENANCE

WARNING: ⚠ Always disconnect from electrical outlet before servicing this pump.

Beckett pumps have been designed to provide long, trouble-free service in normal operating conditions. However, if the pump fails to operate, please check the following:

- Is the pump getting electrical power? Check the circuit breaker and try another outlet to be sure.
- Has the intake screen become clogged?
- Are there any kinks or blockages in the discharge tubing?
- Is the impeller broken or jammed with debris?
- If the area around the impeller has become encrusted with minerals, it may be necessary to pry-off the impeller and gently scrape the area clean. After cleaning, apply a few drops of light oil where the impeller shaft enters the motor. Then, press the impeller back on using a penny to gage the spacing between the impeller and impeller back plate.

CAUTION: The cord of this pump contains a small "Breather Tube". This tube is necessary for the proper operation of the pressure switch. Do not allow this tube to become blocked.

Before installing the pump, make sure to remove the breather tube cap.

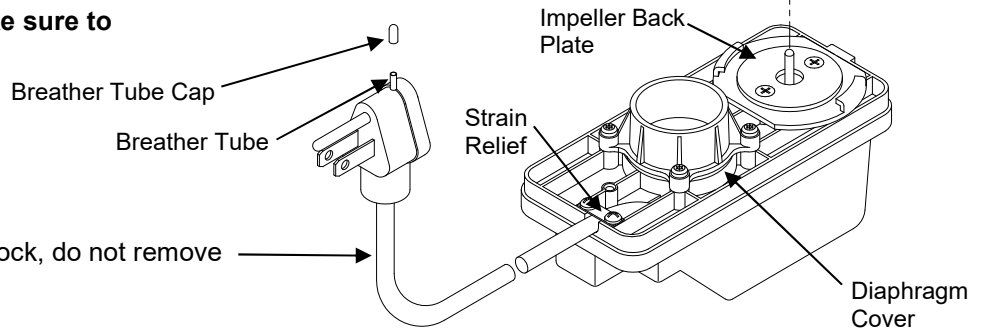

CAUTION: Risk of electric shock, do not remove the cord and strain relief.

WARNING: ⚠ Do not remove the 4 screws that is holding the diaphragm cover in place. There are no serviceable parts in the switch mechanism, removing or loosening these screws may cause an electrical shock hazard.

LIMITED WARRANTY

Each Beckett Corporation ("Beckett") product is warranted to be free from defects in material and workmanship for the applicable Warranty Period (herein so called) set forth below. The Warranty Period for each product commences on the date of purchase by the original purchaser. The Warranty Periods are as follows:

<u>Product Type or Name</u>	<u>Warranty Period</u>	<u>Product Type or Name</u>	<u>Warranty Period</u>
Pump Models:		Liner Material:	
FR Series, DP800-1800, G Series, W Series	2 Years	35 mil PVC.....	20 Years
UL6500A; XL-6500A.....	2 Years	40 mil EPDM.....	20 Years
Other Pump Models.....	1 Year	20 mil PVC.....	15 Years
Pre-Formed Poly Ponds.....	15 Years	UV9/UV13 Filter.....	1 Year
Waterfall Weir & Skimmer.....	5 Years	All Other Beckett Products.....	90 Days

APPLICATION: The warranty covers only properly installed and maintained Beckett products and is limited to application at normal temperature 32° F to 86° F, (0° C to 30° C) pumping fluids with a specific gravity up to 1.1 and with a pH range of 5 to 9 (fresh water). Other liquid applications and extreme temperature uses must be approved in advance by Beckett. The warranty does not apply to or cover damages or defects caused by external causes, including, but not limited to, improper or faulty installation or unauthorized modification, lightning, electrical surges, abuse, misuse or abnormal use or misapplication, including use in a manner inconsistent with the product's intended function. The purchaser is responsible for determining the suitability of the product for its intended use. If products are damaged in transit, a claim should be filed with the carrier.

REMEDY: If there has been a failure to conform to the warranty, Beckett will, at Beckett's option, repair, replace or issue a credit or refund for the particular nonconforming product or part. Repair, replacement, credit or refund, at Beckett's option, is the exclusive remedy in the event of a failure to conform to the warranty. Warranty claims must be made within 3 months after expiration of the applicable Warranty Period.

ADMINISTRATION: Warranty claims must be made by returning the nonconforming Beckett product, freight prepaid, along with proof of purchase, to: Beckett Corporation, Customer Service Dept., Irving, Texas, telephone (888) 232-5388. Telephone authorization from Beckett is required prior to returning nonconforming products or parts. All products or parts returned will be inspected to determine cause of failure before warranty is approved.

INSTALLATION, REMOVAL AND/OR SHIPPING CHARGES: The warranty does not cover any costs associated with the installation, removal or shipping of products subject to warranty claims.

DISCLAIMER AND LIMITATION: THE EXPRESS WARRANTY AND REMEDIES SET FORTH ABOVE ARE EXCLUSIVE AND IN LIEU OF ALL OTHER WARRANTIES AND REMEDIES, WHETHER ORAL OR WRITTEN, EXPRESS OR IMPLIED. TO THE FULL EXTENT PERMITTED BY LAW, BECKETT EXPRESSLY DISCLAIMS ANY AND ALL IMPLIED WARRANTIES, INCLUDING, WITHOUT LIMITATION, THE IMPLIED WARRANTIES OF MERCHANTABILITY AND FITNESS FOR A PARTICULAR PURPOSE. IF IMPLIED WARRANTIES CANNOT BE DISCLAIMED, ALL SUCH IMPLIED WARRANTIES ARE LIMITED TO THE DURATION OF THE APPLICABLE EXPRESS WARRANTY.

BECKETT DOES NOT ACCEPT LIABILITY BEYOND THE REMEDIES EXPRESSLY SET FORTH IN THIS WARRANTY. IN NO EVENT SHALL BECKETT BE LIABLE OR RESPONSIBLE FOR INCIDENTAL OR CONSEQUENTIAL DAMAGES. BECKETT'S AGGREGATE LIABILITY UNDER THIS WARRANTY OR WITH RESPECT TO ANY PRODUCT COVERED HEREBY, UNDER ANY LEGAL THEORY, SHALL NOT EXCEED THE PURCHASE PRICE PAID FOR THE NONCONFORMING PRODUCT. THE LIMITATIONS CONTAINED IN THIS PARAGRAPH SHALL NOT APPLY TO INJURY TO THE PERSON.

Some States do not allow the exclusion or limitation of incidental or consequential damages or exclusions or limitations on the duration of an implied warranty, so the above limitations or exclusions may not apply to you. This warranty gives you specific legal rights and you may also have other rights that vary from State to State.

FOR YOUR RECORDS:

Date of Purchase _____
Model Number _____
Name of Dealer _____

PLEASE KEEP RECEIPT IN CASE OF WARRANTY SERVICE.

BECKETT CORPORATION

Irving, Texas
www.beckettus.com
Toll Free: 1-888-232-5388
© 2019 BECKETT CORPORATION All Rights Reserved

SHOULD YOU ENCOUNTER ANY PROBLEMS WITH THIS PRODUCT,

CONTACT CUSTOMER CARE AT:

1-888-BECKETT

MONDAY THRU FRIDAY, BETWEEN THE HOURS OF 8:00 AM AND 5:00 PM CENTRAL
STANDARD TIME. WE ASK THAT YOU DO NOT RETURN THIS PRODUCT TO THE STORE
BEFORE CONTACTING US. YOU CAN ALSO CONTACT US AT OUR WEB SITE:

www.beckettus.com



BOMBAS BECKETT SUMERGIBLES PARA USO GENERAL

MANUAL DEL USUARIO

Modelos: IPC13A & IPC13AT

ASEGÚRESE DE LEER Y GUARDAR ESTE MANUAL PARA FUTURAS REFERENCIAS.

Las bombas de Beckett se inspeccionan y prueban muy cuidadosamente para asegurar la seguridad y el buen desempeño en su funcionamiento. Sin embargo, el no seguir las instrucciones de este manual puede resultar en daños a la bomba y/o heridas graves.

CUIDADO: Lea todas las instrucciones con cuidado antes de iniciar la instalación.

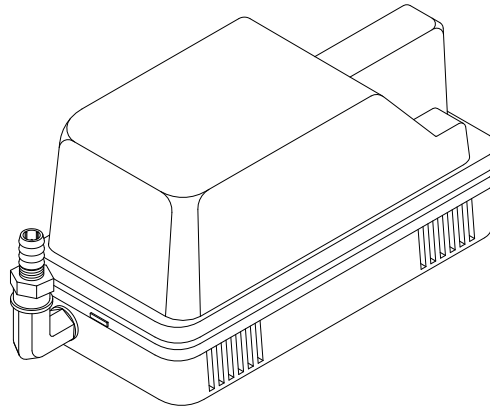

ADVERTENCIA

- Esta bomba viene con un enchufe de 3 dientes de accesorio.
- Para reducir el riesgo de choque eléctrico, instale la bomba a un interruptor accionado por corriente de pérdida a tierra (Ground Fault Circuit Interruptor, siglas "GFCI", en Inglés).
- La bomba se debe instalar de acuerdo con los códigos estatales y locales y que la instalación y servicio de mantenimiento se haga por una persona calificada.
- No quite el conductor a tierra.
- No conecte a un voltaje no indicado por la bomba.
- No bombee líquidos inflamables.
- La bomba no se ha probado ni está aprobado para uso en aire acondicionados ni en ninguno de sus compartimientos.

INTRODUCCIÓN

La bomba de Beckett IPC13A se ha diseñado para varios usos en donde se requiere una operación confiable y automática. Como el motor y todos los componentes están completamente recubiertos y sellados con adhesivo de resina, la unidad puede sumergirse totalmente y puede operarse en cualquier posición, mientras la Tapa del Diafragma esté sumergida.

Un interruptor integrado y sensible a la presión controla la IPC13A prendiendo la unidad automáticamente cuando el nivel del agua llegue a un máximo de 4,3 cm. y apagándola cuando el nivel cae a un mínimo de 1,8 cm. Estas medidas serán diferentes si la bomba se opera en cualquier posición que no sea parada con la pantalla del filtro mirando hacia abajo.

El modelo IPC13AT es idéntico al modelo IPC13A, excepto que viene con 6,1 m. de tubería de vinilo de .95 cm, un Interruptor remoto con flotador de seguridad, y un tanque de recolección moldeado en plástico. Ambos modelos incluyen un codo femenino de 0.64 cm. N.P.T. y una válvula plástica de regulación para impedir que el agua drene y se devuelva dentro de la bomba después de apagarse.

CUIDADO: Esta bomba debe usarse únicamente con agua.

OPERACIÓN

RETIRO DE LA CONDENSACIÓN

Conecte la válvula plástica de regulación de .95 cm. Al codo femenino de .64 cm. N.P.T., y conecte éste conjunto a la descarga de la bomba. **ASEGÚRESE DE NO APRETARLO DEMASIADO.**

Sitúe la bomba dentro del tanque de recolección o cualquier otro recipiente apropiado lo más cerca que sea posible a la bandeja de goteo del aire acondicionado. Asegúrese que la parte superior de la bandeja de goteo quede por lo menos 5 cm. por encima de la parte inferior de la bomba.

Utilice la tubería de vinilo de .95 cm para correr la descarga a la distancia mínima requerida, asegurándose de no exceder el 90% de la altura de "SHUT-OFF" indicada en la tabla de desempeño. Si es posible, decline el desagüe horizontal un poquito para aprovechar la gravedad.

Si se instala esta bomba directamente en la bandeja de goteo del aire acondicionado, asegúrese que la bandeja tenga por lo menos 5 cm. de profundidad y que la bomba esté en la parte inferior de la bandeja.

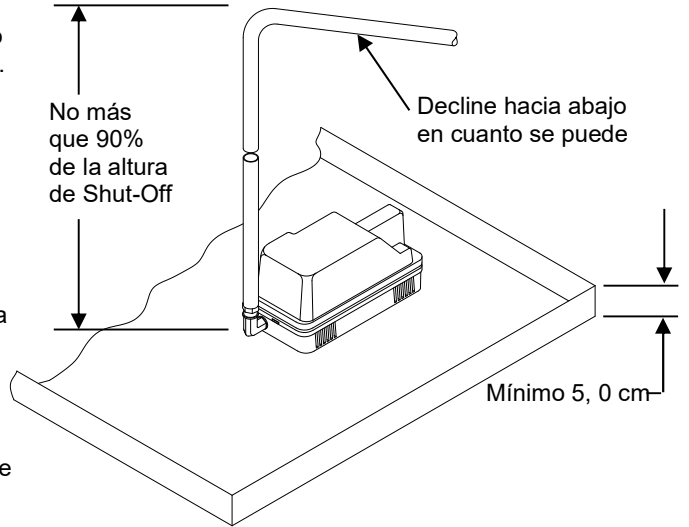

DESAGÜE

Cuando el IPC13A se utiliza para trabajos generales de bombeo tales como el drenaje de áreas inundadas, o cuando se desea el flujo máximo, no utilice la válvula de regulación. Más bien, conecte la tubería de vinilo de 1.25 cm. directamente a la descarga de la bomba y asegure la conexión con un abrazadera de manguera.

Si la bomba se va a utilizar en una superficie sucia o arenosa, levántela ligeramente para prevenir que el mugre se meta dentro del área de ingreso. El uso de la bomba afuera podría requerir una limpieza más frecuente de la pantalla del filtro y del área del impeller. Vea las instrucciones para la limpieza en la sección de MANTENIMIENTO.

FUNCIONAMIENTO

El buen funcionamiento de la bomba se mide por su FLUJO y su LEVANTE. En la siguiente tabla, el FLUJO se expresa en Galones por hora (GPH) y el LEVANTE se expresa en Pies de Elevación Encima de la Superficie del Agua. Las medidas se tomaron a 115 voltios utilizando tubería de vinilo de 0.95 cm.

	FUNCIONAMIENTO TÍPICO EL ±10%							SHUT OFF FEET
	GALONES POR HORA							
	1'	2'	4'	6'	8'	10'		
CON la VÁLVULA de CHEQUE	77	74	65	57	45	33	12'	
NINGUNA VÁLVULA de CHEQUE	260	252	221	198	174	111	12'	

"Shut-Off" es la máxima altura que la bomba levanta el agua. A el punto "Shut-Off" no habrá agua saliendo.

Si desea que no salga mucha agua, restrinja la descarga de la bomba. **NO** restrinja la toma de la bomba pues puede dañar el motor y el sello que trae la bomba.

INSTALACION DEL INTERRUPTOR CON FLOTADOR

El interruptor con flotador de seguridad se puede usar para proveer protección adicional y evitar derrame de agua haciendo que se cerrar-apagado el sistema produciendo el agua o condensación ENCASO de que la cacerola se inunde, la descarga de la bomba se obstruye y otros malfuncionamientos ocurren. El interruptor se puede atar con alambre al circuito del termóstato o puede ser atado con alambre a cualquier alarma auxiliar o a otro tipo de mecanismo.

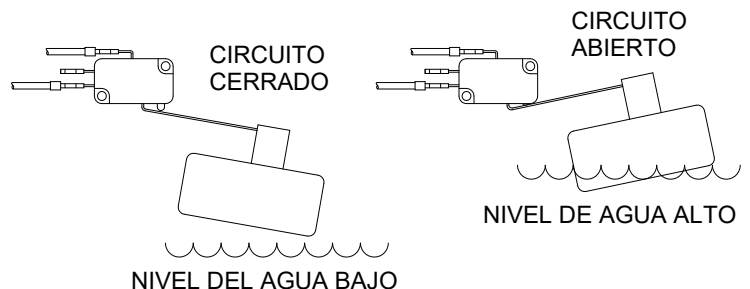
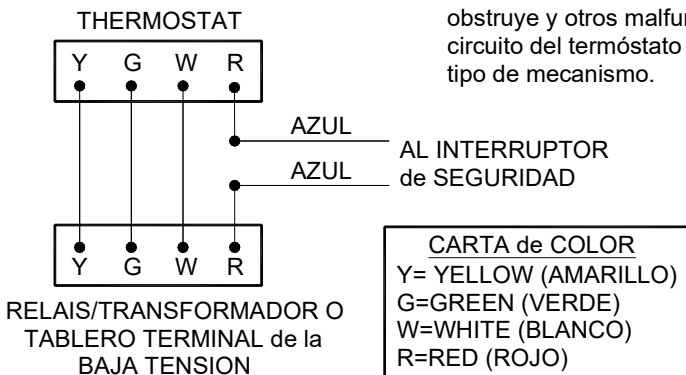

Continuación de la INSTALACIÓN DEL INTERRUPTOR CON FLOTADOR

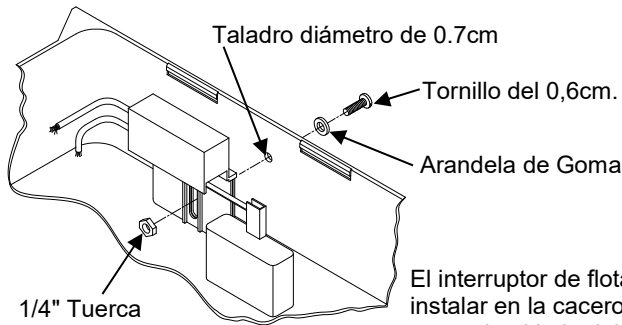

Montaje de Interruptor

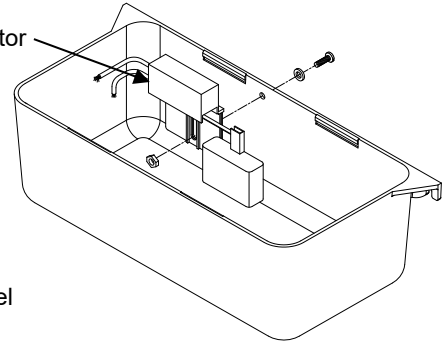

El interruptor de flotador de seguridad se puede instalar en la cacerola de goteo o puede ser montado al lado del tanque plástico moldeado del colector de aceite, según lo demostrado.

ADVERTENCIA: ⚠ Riesgo de choque eléctrico, el interruptor remoto con flotador de seguridad no es sumergible y solamente debe ser conectado a un N.E.C. circuito clase II de no más de 30 voltios.

MAINTENIMIENTO

ADVERTENCIA: ⚠ Siempre desconecte la bomba del enchufe antes de hacerle mantenimiento.

Las Bombas de Beckett están diseñadas para proveer un uso largo y fuera de problemas ten condiciones normales de uso. Sin embargo, si la Bomba falla en el momento de operarla por favor revise:

- Si la energía está aplicada a el interruptor de la bomba. Revise el interruptor e intente otro enchufe.
- Se ha tapado el film de la entrada?
- Hay alguna torcedura u obstrucción en la descarga de la tubería ?
- El impeler está roto o atorado con deshechos?
- Si el área del impulsor se ha incrustado con minerales, va ha ser necesario que saque del impulsor los residuos y refriegue generosamente hasta que quede limpio. Después de limpiarlo, aplique unas gotas de aceite claro donde el eje del impulsor entra al motor. Luego, presione el impulsor hacia atrás usando un penique para calibrar el espacio entre el impulsor y la placa trasera del impulsor.

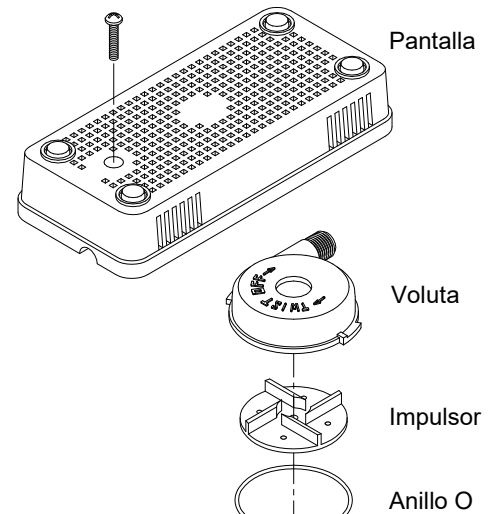

CUIDADO: El cordón de ésta bomba contiene un tubo para respirar. Éste tubo es necesario para el buen desempeño del interruptor de presión. No permita que el tubo se bloquee de ninguna manera.

Antes de instalar la bomba, remueva la tapa del tubo.

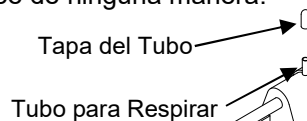

CUIDADO: Riesgo de choque eléctrico, no remueva el cordón y el retenedor del cordón.

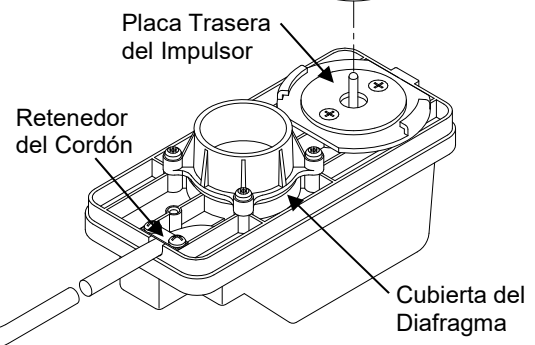

ADVERTENCIA: ⚠ No quite lo 4 tornillos que sostienen la cubierta del diafragma en su lugar. No hay partes útiles en el mecanismo del interruptor y quitar o aflojar los tornillos de éste puede peligrar de causar un choque eléctrico.

GARANTÍA LIMITADA

Cada uno de los productos de Beckett Corporation ("Beckett") esta garantizado por el Periodo de Garantía (como se define en esta garantía) que se menciona abajo, contra defectos en material y manufactura. El Periodo de Garantía para cada producto comienza en el día de compra por el comprador original. El Periodo de Garantía es el siguiente:

<u>Tipo de Producto o Nombre</u>	<u>Periodo de Garantía</u>	<u>Tipo de Producto o Nombre</u>	<u>Periodo de Garantía</u>
Modelos de Bombas:		Material Linear	
Serie G; Serie W; Serie WF.....	2 años	35 mil PCV.....	20 años
UL6500A; XL-6500A.....	2 años	40 Mil EPDM.....	20 años
Otros modelos de Bombas.....	1 año	20 mil PVC.....	15 años
Estanques de Poly Pre-Formados	15 años	Todos los demás productos Beckett.....	90 días
Vertedero Y Desnatadora De la Cascada.....	5 años		

APLICACIÓN: La garantía únicamente cubre los productos Beckett que hayan sido correctamente instalados y mantenidos y se limita a la aplicación de fluidos para bombas a una temperatura normal 32° F a 86° F, (0° C a 30° C) con una la especificación gravitacional de hasta 1.1. y con un pH dentro del rango de 5 a 9 (agua fresca). Cualquier otra aplicación de líquidos o uso de temperaturas extremas debe ser aprobado previamente por Beckett. La garantía no aplica o cubre daños o defectos causados por causas externas, incluyendo pero no limitándose a, instalación inapropiada o defectuosa, o modificaciones no autorizadas, tormentas eléctricas, cambios de corriente eléctrica, abuso, uso no recomendado, uso anormal o aplicación incorrecta, incluyendo el usar el producto de manera inconsistente con su finalidad. El comprador es responsable de determinar la conveniencia del producto para el uso intencionado. Si el producto se daña en tránsito, cualquier queja o demanda deber ser presentada con el transportista.

REMEDIOS: Si ha existido una falta en la garantía, Beckett, bajo su propia discreción, optará por reparar, reemplazar o otorgar una devolución por los productos o partes particular que no cumpla con ella. Reparar, reemplazar o devolver, a la única discreción de Beckett, será el único remedio en el caso que no se conforme a la garantía. Los reclamos amparados por la garantía deben ser hechos dentro de los 3 meses siguientes a la expiración del Periodo de Garantía.

ADMINISTRACIÓN: Los reclamos bajo la garantía deberán ser hechos regresando el producto defectuoso con, gastos de envío prepagados, con comprobante de compra, a: Beckett Corporation, Customer Service Dept., Irving, Texas, teléfono (888) 232-5388. Autorización telefónica por parte de Beckett es requerida antes de regresar cualquier parte o producto inadecuado. Todos los productos o partes devueltas serán inspeccionadas para determinar la causa de la falla antes de que se apruebe la garantía.

INSTALACIÓN, REMOCIÓN, Y/O GASTOS ENVÍOS: La garantía no incluye gastos asociados con la instalación, remoción o flete de los productos sujetos a los reclamos bajo garantía.

RENUNCIAS Y LIMITACIONES: LA GARANTÍA EXPRESA Y LOS REMEDIOS DESCRITOS ARRIBA SON LOS ÚNICOS Y EN LUGAR QUE CUALQUIER OTRA GARANTÍA O REMEDIOS, SEAN ORALES O ESCRITOS, EXPRESOS O IMPLÍCITOS. DE LA MANERA MAS AMPLIA QUE PERMITA LA LEY, BECKETT DE MANERA EXPRESA RENUNCIA CUALQUIER Y TODAS LAS GARANTÍAS IMPLÍCITAS, INCLUYENDO, SIN LIMITACIÓN ALGUNA, LAS GARANTÍAS IMPLÍCITAS DE COMERCIALIDAD Y USO PARA UN FIN ESPECIFICO. SI LAS GARANTÍAS IMPLÍCITAS NO PUEDEN SER RENUNCIADAS, TODAS LAS GARANTÍAS IMPLÍCITAS ESTÁN LIMITADAS A LA DURACIÓN DE LA GARANTÍA EXPRESA APLICABLE.

BECKETT NO ACEPTA RESPONSABILIDAD SUPERIOR A LOS REMEDIOS MENCIONADOS DE MANERA EXPRESA POR ESTA GARANTÍA. EN NINGÚN CASO BECKETT SERÁ CULPABLE O RESPONSABLE POR DAÑO INCIDENTALES O CONSECUENCIALES. LA RESPONSABILIDAD AGREGADA DE BECKETT'S BAJO ESTA GARANTÍA O RESPECTO A LOS PRODUCTOS CUBIERTOS POR LA MISMA, BAJO CUALQUIER TEORÍA LEGAL, NO PODRÁN EXCEDER DEL PRECIO DE COMPRA PAGADO POR EL PRODUCTO INADECUADO, LAS LIMITACIONES DE ESTE PÁRRAFO NO APLICARAN A DAÑOS A PERSONAS

Algunos Estados no permiten la exclusión o limitación de daños incidentales o daños consecuenciales o la exclusión o limitación de la duración de las garantías implícitas, así que las limitaciones o exclusiones arriba mencionadas pueden no aplicar en su caso. Esta garantía te da derechos legales específicos y usted a lo mejor tienes otros derechos que pueden variar de Estado a Estado.

[**TRADUCCIÓN** :Esta traducción se ha hecho de manera informativa para facilitar la lectura de la misma a personas que hablan Español. Sin embargo, la versión en Ingles es la versión que prevalece, por lo que la versión en Ingles regirá cualquier reclamo de garantía entre usted y Beckett.]

PARA SUS RECORDS:

Día de Compra _____

Numero de Modelo _____

Nombre del Vendedor _____

POR FAVOR GUARDE EL RECIBO EN EL CASO QUE REQUIERA SERVICIO DE GARANTÍA

BECKETT CORPORATION

Irving, Texas

www.beckettus.com

Toll Free: 1-888-232-5388

© 2019 BECKETT CORPORATION All Rights Reserved

SI USTED TIENE ALGUN PROBLEMA CON ESTE PRODUCTO,

POR FAVOR LLAME A SERVICIO AL CLIENTE A:

1-888-BECKETT

LUNES A VIERNES, DE 8:00 AM. A 5:00 PM. HORA CENTRAL. POR FAVOR LLÁMENOS
ANTES DE DEVOLVER EL PRODUCTO AL ALMACÉN. USTED TAMBIÉN PUEDE
CONTACTARNOS EN NUESTRA PÁGINA WEB:

www.beckettus.com

POMPES SUBMERSIBLES POLYVALENTES BECKETT

MANUEL DU PROPRIÉTAIRE

Modèles : IPC13A et IPC13AT

ASSUREZ-VOUS DE LIRE ET DE SAUVEGARDER CE MANUEL À TITRE DE RÉFÉRENCE FUTURE.

Les pompes Beckett sont inspectées et testées avec soin pour assurer votre sécurité et leur bon fonctionnement. Par contre, ne pas suivre les instructions dans ce manuel peut mener à des dommages à la pompe et/ou à de graves blessures.

ATTENTION : Lisez attentivement toutes les instructions avant de commencer l'installation.

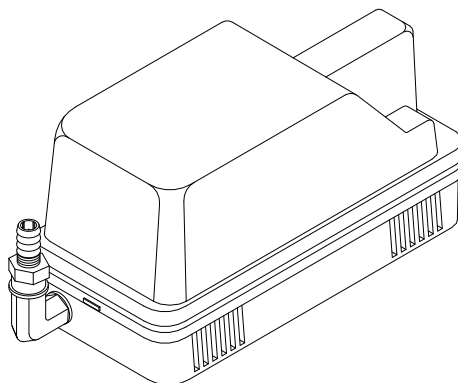

AVERTISSEMENT

- Cette pompe est fournie avec une fiche à 3 broches.
- Pour réduire le risque de choc électrique, installez seulement sur un circuit protégé par un disjoncteur de fuite à la terre.
- La pompe doit être installée conformément aux codes d'état et locaux et l'installation et l'entretien doivent se faire par une personne qualifiée.
- Ne retirez pas le conducteur de mise à la terre.
- Ne connectez pas à toute tension autre que celle indiquée sur la pompe.
- Ne pompez pas de liquides inflammables.
- Cette pompe n'a pas été testée ni approuvée pour une utilisation dans des plénums de climatisation ou d'autres compartiments de traitement d'air.

INTRODUCTION

Le modèle IPC13A de Beckett est conçu pour une gamme d'applications où il faut une pompe automatique fiable. Puisque le moteur et tous les autres composants électriques sont entièrement encapsulés dans de l'époxyde, l'appareil peut être entièrement submergé et fonctionner dans toutes les positions, pourvu que le couvercle du diaphragme soit submergé.

Un interrupteur sensible à la pression intégré contrôle le modèle IPC13A en mettant l'appareil en marche lorsque le niveau d'eau atteint un maximum de 4,3 cm et l'éteignant lorsque le niveau tombe à un minimum de 1,8 cm. Ces chiffres seront différents si la pompe fonctionne dans toute position autre que verticale et avec le tamis vers le bas.

Le modèle IPC13AT est identique au modèle IPC13A, sauf qu'il est fourni avec un tuyau de vinyle de 6,1 m et de 1 cm, un interrupteur à flotteur télécommandé et un réservoir de trop-plein de plastique moulé. Les deux modèles de pompe incluent un coude femelle de 0,6 cm N.P.T. et un clapet de non-retour de plastique pour éviter que l'eau ne revienne dans la pompe après son arrêt.

MISE EN GARDE : Cette pompe a été évaluée seulement pour une utilisation avec l'eau.

— FONCTIONNEMENT —

RETRAIT DE CONDENSATION

Fixez le clapet de non-retour cannelé de 1 cm au coude de 0,6 cm N.P.T. et fixez cet assemblage à la décharge de la pompe.
ATTENTION DE NE PAS TROP SERRER.

Placez la pompe dans le réservoir de trop-plein ou tout autre contenant approprié aussi près que possible du bac d'égouttement de climatisation. Attention à ce que le dessus du bac d'égouttement soit à au moins 5 cm au-dessus du bas de la pompe.

Utilisez le tuyau de vinyle de 1 cm, acheminez la décharge vers le haut jusqu'à la distance minimum requise, en vous assurant de ne pas dépasser 90 % de la hauteur d'« ARRÊT » indiquée sur le tableau de performance. Si possible, inclinez un peu la longueur horizontale pour tirer profit de la gravité.

Si cette pompe est installée directement dans le bac d'égouttement de climatisation, assurez-vous que le bac soit d'au moins 5 cm de profondeur et que la pompe soit dans la partie la plus basse du bac.

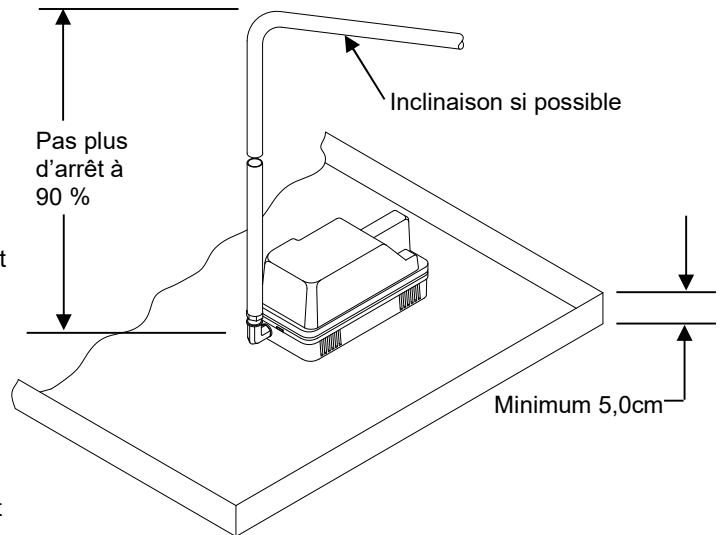

ÉGOUTTAGE

Lorsque le modèle IPC13A est utilisé pour les applications de pompage générales comme le drainage des endroits inondés ou lorsqu'on recherche un débit maximum, n'utilisez pas de clapet de non-retour. Fixez plutôt un tuyau de vinyle de 1,3 cm directement à la décharge de la pompe et fixez la connexion avec un collier de serrage.

Si la pompe est utilisée sur une surface sale ou sablonneuse, soulevez-la un peu pour éviter que la poussière ou les débris n'entrent en contact avec l'entrée. Utiliser la pompe à l'extérieur peut exiger des nettoyages plus fréquents du tamis et de Roue à Ailettes. Consultez les instructions de nettoyage sous l'ENTRETIEN.

— PERFORMANCE —

La performance d'une pompe se mesure par son DÉBIT et son ÉLÉVATION. Dans le tableau suivant, le DÉBIT s'exprime en gallons par heure (GPH) et l'ÉLÉVATION en pieds au-dessus de la surface de l'eau. Les mesures se prennent à 115 volts en utilisant un tuyau de vinyle de 1 cm.

	PERFORMANCE TYPIQUE ±10%						PIEDS D'ARRÊT
	GALLONS PAR HEURE:						
	1'	2'	4'	6'	8'	10'	
AVEC CLAPET de NON-RETOUR	77	74	65	57	45	33	12'
SANS CLAPET de NON-RETOUR	260	252	221	198	174	111	12'

L'« arrêt » est la hauteur maximum à laquelle la pompe peut élever l'eau. Au point d'« arrêt », il n'y aura plus d'écoulement d'eau.

Si l'on désire moins d'écoulement, il faut restreindre la décharge de la pompe. **NE** restreignez **PAS** l'admission de pompe car cela pourrait endommager le moteur et le joint étanche.

— INSTALLATION DE L'INTERRUPTEUR À FLOTTEUR —

L'interrupteur à flotteur peut servir à fournir une protection supplémentaire contre les débordements de bac d'égouttement en éteignant le système produisant l'eau ou la condensation dans le cas de débordements de bac, si la décharge de la pompe se bloque ou pour toute autre défaillance. L'interrupteur peut être câblé au circuit du thermostat ou il peut être câblé à toute alarme auxiliaire ou à tout autre dispositif d'avertissement.

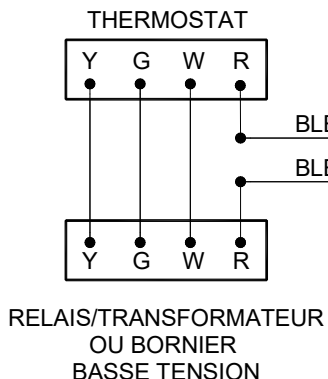

NUANCIER
 Y= YELLOW (JAUNE)
 G=GREEN (VERT)
 W=WHITE (BLANC)
 R=RED (ROUGE)

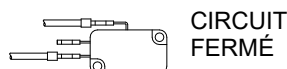

NIVEAU D'EAU VERS LE BAS



NIVEAU D'EAU VERS LE HAUT

INSTALLATION DE L'INTERRUPTEUR À FLOTTEUR

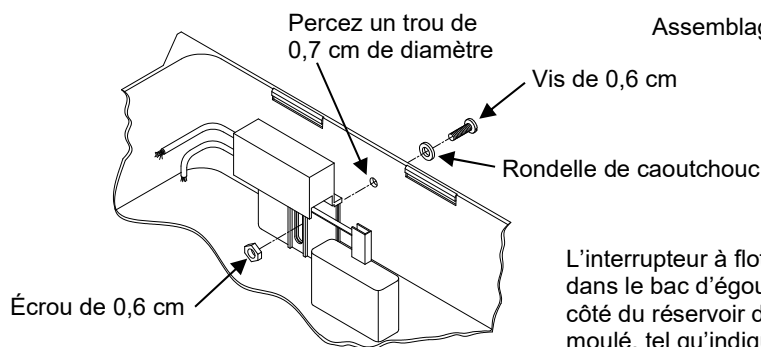

Assemblage de L'interrupteur

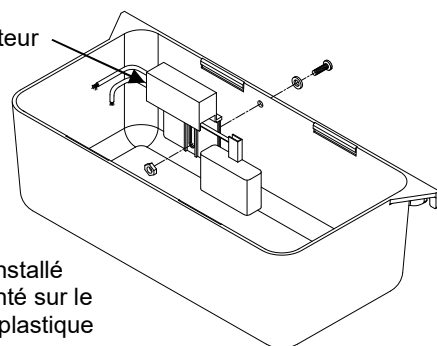

L'interrupteur à flotteur peut être installé dans le bac d'égouttement ou monté sur le côté du réservoir de trop-plein de plastique moulé, tel qu'indiqué.

AVERTISSEMENT : ⚠ Risque de choc électrique, l'interrupteur à flotteur n'est pas submersible et devrait être connecté à un circuit N.E.C. de classe II d'au plus 30 volts.

ENTRETIEN

AVERTISSEMENT : ⚠ Débranchez toujours de la prise avant tout entretien de

Les pompes Beckett sont conçues pour fournir un long service sans tracas sous des conditions d'utilisation normale. Toutefois, si la pompe connaît une défaillance, veuillez vérifier ce qui suit :

- Est-ce que la pompe reçoit de l'électricité ? Vérifiez le disjoncteur et essayez une autre prise.
- Est-ce que le tamis d'admission est bloqué ?
- Y a-t-il des coudes ou des blocages dans le tuyau de décharge ?
- Est-ce que Roue à Ailettes est brisé ou bloqué par des débris ?
- Si l'espace autour de Roue à Ailettes est plein de minéraux, il faudra peut-être retirer Roue à Ailettes et gratter délicatement pour nettoyer. Après le nettoyage, appliquez quelques gouttes d'huile légère où l'arbre de Roue à Ailettes entre dans le moteur. Pressez alors pour remettre Roue à Ailettes en marche à l'aide d'une pièce de monnaie pour évaluer l'espace entre Roue à Ailettes et la plaque arrière de Roue à Ailettes.

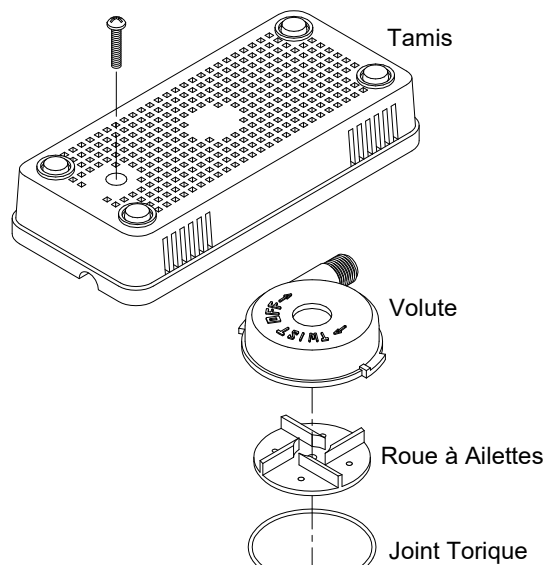

MISE EN GARDE : Le cordon de cette pompe contient un petit « Tuyau de Reniflard ». Ce tube est nécessaire au bon fonctionnement du pressostat. Ne le laissez pas se bloquer.

Avant d'installer la pompe, assurez-vous de retirer le capuchin de reniflard.

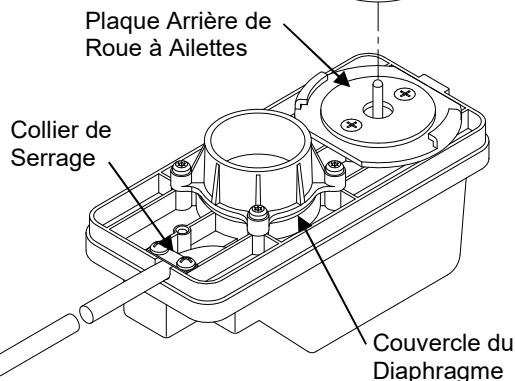
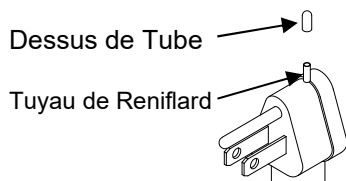

MISE EN GARDE : Risque de choc électrique, ne retirez pas le cordon et le collier de serrage.

AVERTISSEMENT : ⚠ Ne retirez pas les 4 vis qui retiennent le couvercle du diaphragme en place. Il n'y a aucune pièce réparable dans le mécanisme de l'interrupteur et retirer ou resserrer ces vis pourrait provoquer un danger électrique.

GARANTIE LIMITÉE

Chaque produit de Beckett Corporation (*Beckett*) est garanti contre les défauts de matières et de fabrication pour la période de garantie applicable (ainsi appelée dans les présentes) indiquée ci-dessous. Pour chaque produit, la période de garantie commence à la date de l'achat par l'acheteur initial. Les périodes de garantie sont les suivantes :

<u>Produit</u>	<u>Période de garantie</u>
Modèles de pompes :	
FR Séries, DP800-1800, G Séries, W Séries.....	2 ans
UL6500A; XL-6500A.....	2 ans
Autres modèles de pompes.....	1 an
Étangs en poly préformé.....	15 ans
Déversoir En Cascade & Écumoire.....	5 ans

<u>Produit</u>	<u>Période de garantie</u>
Revêtement :	
PVC 35 mil.....	20 ans
EPDM 40 mil.....	20 ans
PVC 20 mil.....	15 ans
Épurateur UV9/UV13.....	1 an
Tous les autres produits Beckett.....	90 jours

APPLICATION : La garantie ne couvre que les produits Beckett installés et entretenus de la façon appropriée et est limitée à l'application à la température normale de 32° F à 86° F, (0° C à 30° C) de fluides de pompage dont la gravité spécifique maximale est de 1,1 et dont le pH se situe entre 5 et 9 (eau douce). Les autres applications de liquide et les utilisations à des températures extrêmes doivent être approuvées à l'avance par Beckett. La garantie ne s'applique pas à des dommages ou à des défauts causés par des causes externes, y compris l'installation incorrecte ou défectueuse ou la modification non autorisée, la foudre, les surtensions, l'utilisation excessive, la mauvaise utilisation ou l'utilisation anormale ou la mauvaise application, y compris l'utilisation d'une manière incompatible avec la fonction prévue du produit. Il incombe à l'acheteur de déterminer si le produit convient à l'utilisation qu'il entend en faire. Si les produits sont endommagés dans le transport, une réclamation doit être déposée auprès du transporteur.

RECOURS : En cas de défaut de conformité à la garantie, Beckett, à son gré, réparera ou remplacera le produit ou la partie non conforme ou émettra un crédit ou un remboursement pour ce produit ou cette pièce non conforme. La réparation, le remplacement le crédit ou le remboursement au gré de Beckett constitue le recours exclusif en cas de défaut de conformité à la garantie. Les réclamations au titre de la garantie doivent être présentées au plus tard trois mois suivant l'expiration de la période de garantie applicable.

ADMINISTRATION : Les réclamations au titre de la garantie doivent être présentées avec une preuve d'achat ainsi que le produit Beckett non conforme, fret payé d'avance, à l'adresse suivante : Beckett Corporation, Customer Service Dept., Irving, Texas, téléphone : (888) 232-5388. Il faut obtenir de Beckett une autorisation par téléphone avant de retourner des produits ou des pièces non conformes. Beckett inspectera tous les produits ou toutes les pièces afin de déterminer la cause du défaut de conformité avant d'approuver la garantie.

FRAIS D'INSTALLATION, D'ENLÈVEMENT ET D'EXPÉDITION : La garantie ne couvre pas les frais associés à l'installation, à l'enlèvement et à l'expédition des produits faisant l'objet de réclamations au titre de la garantie.

DÉNI ET LIMITATION : LA GARANTIE ET LES RECOURS EXPLICITES ÉNONCÉS CI-DESSUS SONT EXCLUSIFS ET TIENNENT LIEU DE TOUTE AUTRE GARANTIE ET DE TOUT AUTRE RECOURS, QU'ILS SOIENT VERBAUX OU ÉCRITS, EXPLICITES OU IMPLICITES. DANS TOUTE LA MESURE PERMISE PAR LA LOI, BECKETT NIE EXPRESSÉMENT TOUTES LES GARANTIES IMPLICITES, Y COMPRIS LES GARANTIES IMPLICITES DE QUALITÉ MARCHANDE ET D'ADAPTATION À UN USAGE PARTICULIER. TOUTES GARANTIES IMPLICITES QUI NE PEUVENT ÊTRE NIÉES SONT LIMITÉES À LA DURÉE DE LA GARANTIE EXPLICITE APPLICABLE.

BECKETT N'ACCEPTÉ PAS DE RESPONSABILITÉ AU-DELÀ DES RECOURS EXPRESSÉMENT INDIQUÉS DANS LA PRÉSENTE GARANTIE. QUEL QUE SOIT LE CAS, BECKETT NE SERA PAS RESPONSABLE DE DOMMAGES ACCESSOIRES OU INDIRECTS. LA RESPONSABILITÉ GLOBALE DE BECKETT AUX TERMES DE LA PRÉSENTE GARANTIE OU EN CE QUI CONCERNE TOUT PRODUIT COUVERT PAR CELLE-CI, QUELQUE SOIT LA THÉORIE JURIDIQUE INVOQUÉE, NE DOIT PAS DÉPASSER LE PRIX D'ACHAT PAYÉ POUR LE PRODUIT NON CONFORME. LES LIMITATIONS CONTENUES DANS LE PRÉSENT PARAGRAPHE NE S'APPLIQUENT PAS AUX LÉSIONS CORPORELLES.

Certains États ne permettant pas l'exclusion ou la limitation de dommages accessoires ou indirects ou les exclusions ou les limitations touchant la durée d'une garantie implicite, les limitations ou les exclusions précédentes ne s'appliquent peut-être pas à vous. La présente garantie vous accorde des droits juridiques particuliers, mais vous jouissez peut-être également d'autres droits qui varient d'un État à l'autre.

POUR VOS DOSSIERS :

Date de l'achat _____

Numéro du modèle _____

Nom du dépositaire _____

VEUILLEZ GARDER LE REÇU EN CAS DE RECOURS À LA GARANTIE

BECKETT CORPORATION

Irving, Texas

www.beckettus.com

Toll Free: 1-888-232-5388

© 2019 BECKETT CORPORATION All Rights Reserved

SI VOUS AVEZ DES PROBLÈMES AVEC CE PRODUIT,

CONTACTEZ LE SERVICE À LA CLIENTÈLE AU :

1-888-BECKETT

DU LUNDI AU VENDREDI DE 8 H 00 À 17 H 00, HEURE NORMALE DU CENTRE. NE RETOURNEZ PAS CE PRODUIT AU MAGASIN AVANT DE NOUS CONTACTER. VOUS POUVEZ AUSSI NOUS CONTACTER SUR NOTRE SITE WEB.

www.beckettus.com